

# Moon reggimensola per spessori 15-50 mm

## Moon shelving system for thickness 15-50 mm

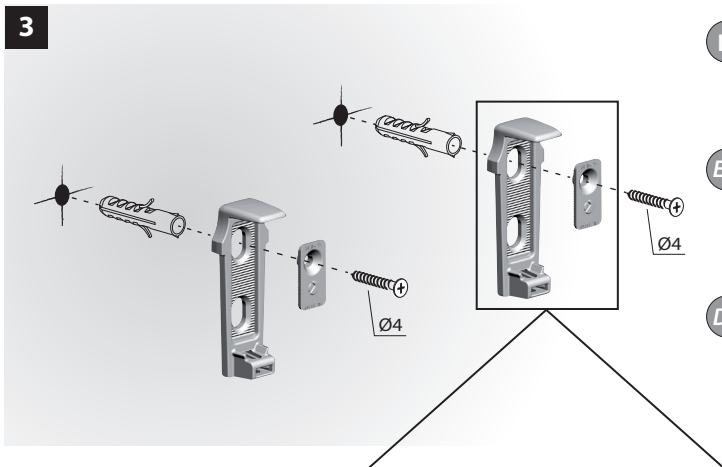

- IT** **ATTENZIONE**  
Si declina ogni responsabilità per eventuali disfunzioni determinate dall'inadeguatezza della parete di appoggio e/o del sistema di fissaggio.
- EN** **WARNING**  
It is the responsibility of the customer:  
- to ensure that the wall is of a suitable quality to hold the shelf fixing in place.  
- to use the right hardware fittings as required.
- DE** **ACHTUNG**  
Für die Sicherheit des Beschlages ist ein tragfähiger Untergrund und eine ausreichende Verbindung Beschlag/Untergrund notwendig. Hierfür übernehmen wir keine Haftung.

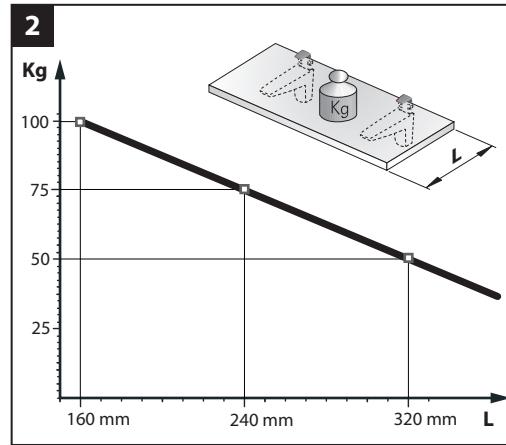
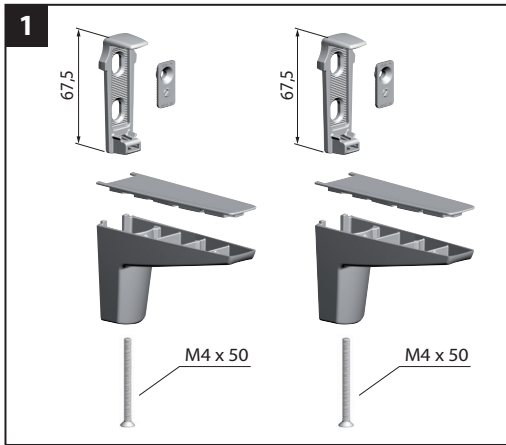
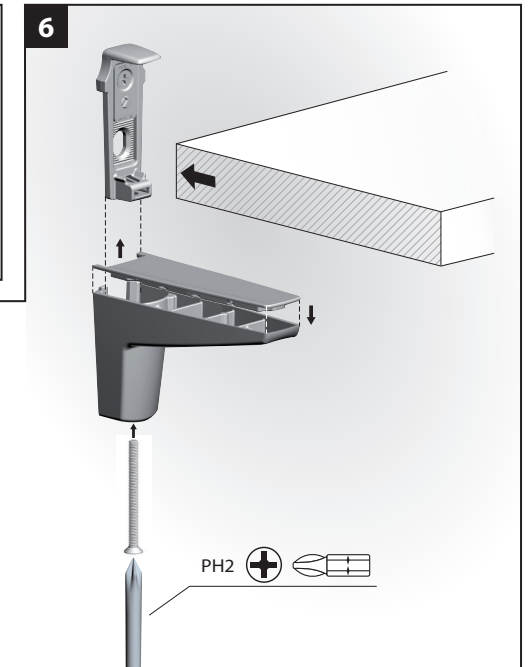
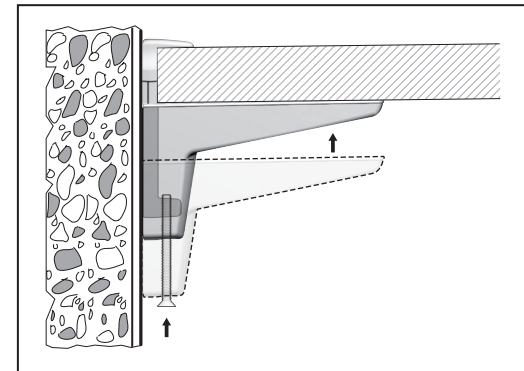
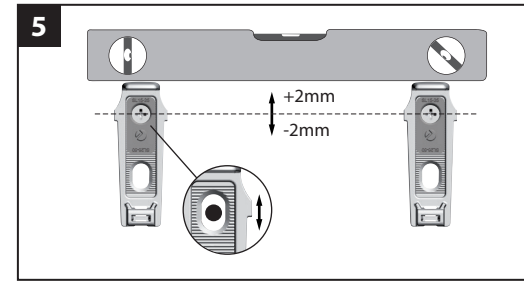
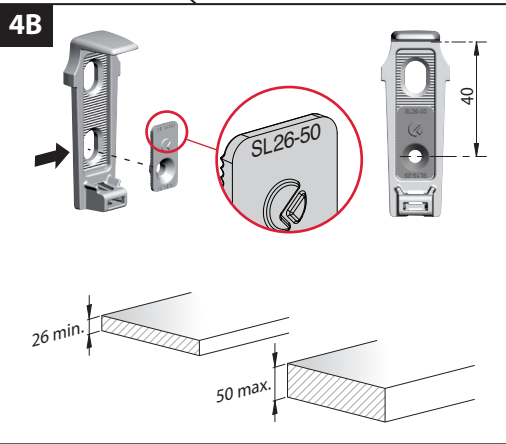
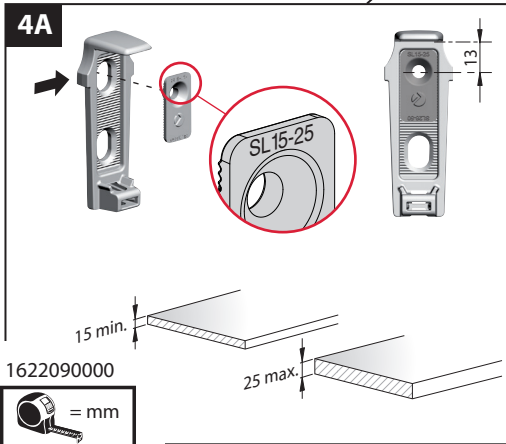

- IT**
- Contenuto della confezione**  
Riferirsi alla rappresentazione grafica.
  - Portata del reggimensola**  
Grafico per la determinazione della portata in rapporto alla profondità della mensola. Valori riferiti ad una coppia di reggimensola applicata alla parete di appoggio con adeguati sistemi di fissaggio.
  - Installazione del componente superiore**  
Fissare il componente superiore utilizzando una vite TSP Ø4 ed un tassello adeguato alla parete di fissaggio.
  - Posizione la piastrina di bloccaggio**  
Posizionare la piastrina di bloccaggio in funzione dello spessore della mensola come indicato nei disegni.  
- 4A per spessori da 15 a 25 mm;  
- 4B per spessori da 26 a 50 mm.
  - Allineamento dei reggimensola**  
Possibile regolazione in verticale per un perfetto allineamento dei reggimensola.
  - Montaggio del componente inferiore**  
Avvitare la vite M4 x 50 mm per bloccare la mensola.

- EN**
- Packaging and content**  
Refer to graphic representation.
  - Capacity loading of the shelf**  
Verify the chart to determine the shelf capacity loading according to the shelf depth. The chart refers to a pair of shelf supports fixed to the wall with proper hardware fittings.
  - Fixing the upper shelf support**  
In order to fix the upper shelf support to the wall using a countersunk head screw Ø4 and a suitable wall plug.
  - Positioning of blocking plate for flat head screw**  
Position the blocking plate according to shelf thickness, as indicated in the drawings.  
- 4A for thicknesses from 15 to 25mm;  
- 4B for thicknesses from 26 to 50mm.
  - Bracket alignment**  
Align brackets vertically to obtain their perfect alignment.
  - Assembling of the lower shelf support**  
Tight the M4 x 50 mm screw to lock the shelf.

1622090000



# Moon S reggimensola per spessori 4-25 mm

## Moon S shelving system for thickness 4-25 mm

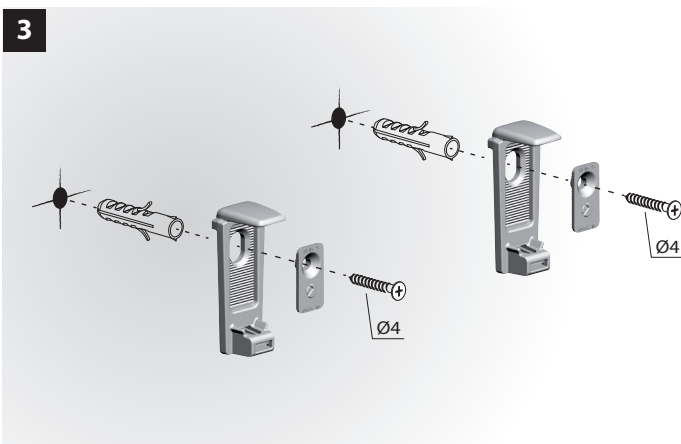
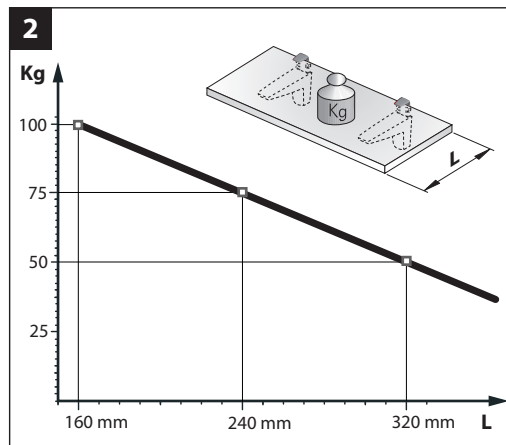
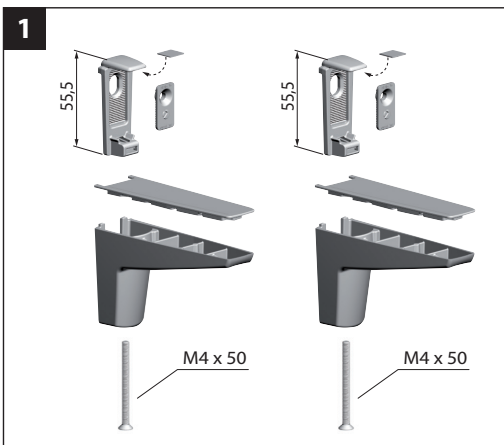

- IT** **ATTENZIONE**  
Si declina ogni responsabilità per eventuali disfunzioni determinate dall'inadeguatezza della parete di appoggio e/o del sistema di fissaggio.
- EN** **WARNING**  
It is the responsibility of the customer:  
- to ensure that the wall is of a suitable quality to hold the shelf fixing in place.  
- to use the right hardware fittings as required.
- DE** **ACHTUNG**  
Für die Sicherheit des Beschlages ist ein tragfähiger Untergrund und eine ausreichende Verbindung Beschlag/Untergrund notwendig. Hierfür übernehmen wir keine Haftung.

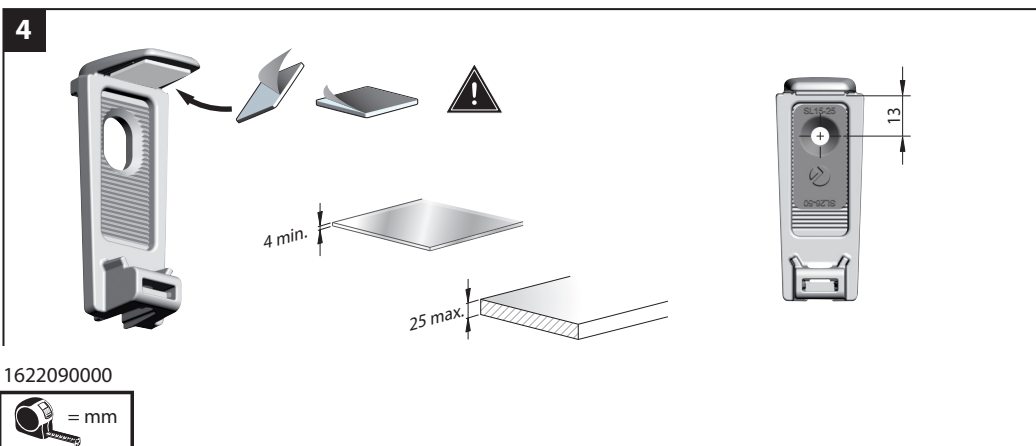

1622090000

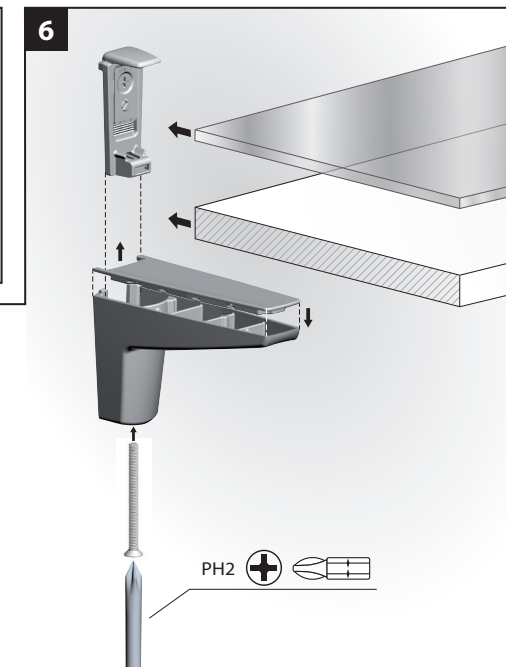
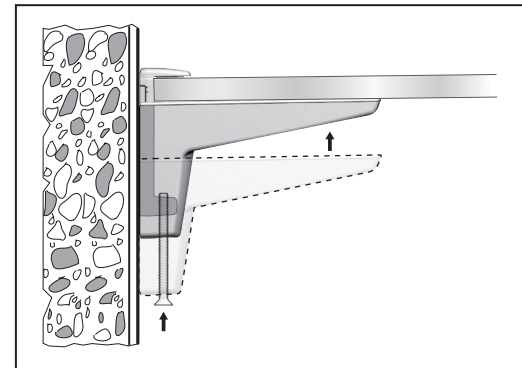
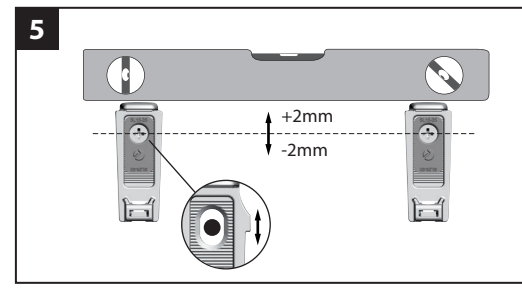

- IT**
- Contenuto della confezione**  
Riferirsi alla rappresentazione grafica.
  - Portata del reggimensola**  
Grafico per la determinazione della portata in rapporto alla profondità della mensola. Valori riferiti ad una coppia di reggimensola applicata alla parete di appoggio con adeguati sistemi di fissaggio.
  - Installazione del componente superiore**  
Fissare il componente superiore utilizzando la piastrina di bloccaggio con una vite TSP Ø4 ed un tassello adeguato alla parete di fissaggio.
  - Applicazione gommino adesivo**  
Per mensole in vetro è **necessaria l'applicazione** del gommino adesivo sul componente superiore.
  - Allineamento dei reggimensola**  
Possibilità di regolazione in verticale per un perfetto allineamento dei reggimensola.
  - Montaggio della forcella inferiore**  
Avvitare la vite M4 x 50 mm per bloccare la mensola.
- EN**
- Packaging and content**  
Refer to graphic representation.
  - Capacity loading of the shelf**  
Verify the chart to determine the shelf capacity loading according to the shelf depth. The chart refers to a pair of shelf supports fixed to the wall with proper hardware fittings.
  - Fixing the upper shelf support**  
Fix upper part using the blocking plate with a countersunk head screw Ø4 and a suitable wall plug.
  - Application of adhesive rubber insert**  
For glass shelves it's **necessary to add** the adhesive rubber insert on the upper part.
  - Bracket alignment**  
Align brackets vertically to obtain their perfect alignment.
  - Assembling of the lower shelf support**  
Tight the M4 x 50 mm screw to lock the shelf.